

Cono

NG-607

nouPARC

MATERIALES

Fundición de hierro gris según norma
UNE-EN-1561
Sellado por imprimación de fosfato de zinc
Acabado anticorrosivo efecto forja

REFERENCIAS

NG-607

INSTALACIÓN

Mediante obra

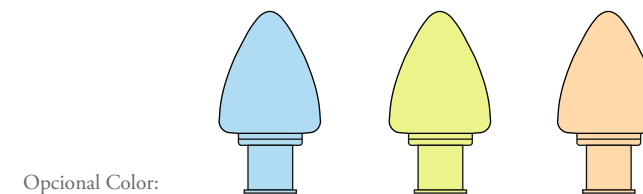
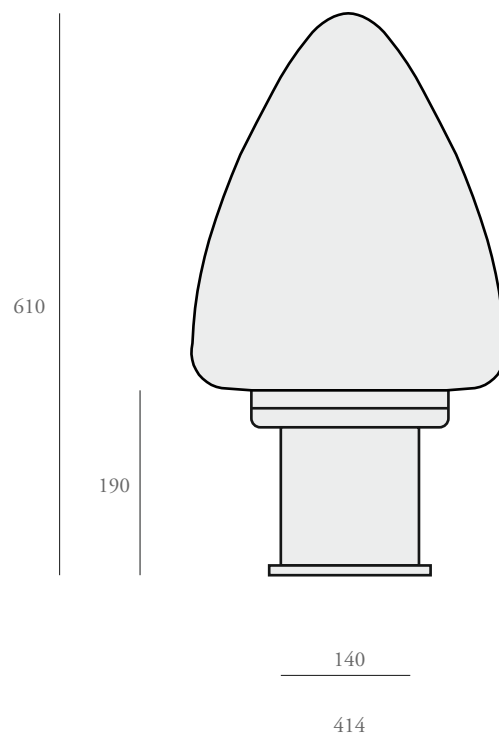

cotas en milímetros



Atención al cliente - tel 00 34 93 714 25 01
info@nouparc.com
www.nouparc.com
Pge. Jorba, 10 (P. I. Pla de la Bruguera)

08211 Castellar del Vallès - Barcelona - Spain